

FS 230

STIHL



2 - 18 操作说明书



目录

1	简介	2
2	关于本说明书	2
3	概述	2
4	重要安全信息	3
5	准备修边机以备使用	8
6	装配修边机	8
7	为使用者调整修边机	10
8	混合燃油和给灌木切割机加油	11
9	起动和停止发动机	12
10	测试修边机	13
11	操作修边机	13
12	工作结束后	14
13	运输	14
14	存储	14
15	清洁	15
16	保养	15
17	维修	15
18	故障排除	16
19	技术规格	17
20	选择切割配件、防护罩和承载系统的组合。	18
21	备件和配件	18
22	报废处理	18

1 简介

亲爱的顾客：

感谢您选择 STIHL。我们开发和制造优质产品以满足客户的需求。该产品即使在极端条件下也具有可靠性。

STIHL 代表出色的服务质量。我们的经销商保证提供有力的建议和指导以及全面的服务支持。

STIHL 明确承诺以可持续和负责任的方式处理自然资源。本说明书旨在帮助您长期的使用寿命内安全、环保地使用 STIHL 产品。

感谢您对我们的信任，希望您会喜欢使用 STIHL 产品。



Nikolas Stihl 博士

重要提示！使用前请阅读并保留在安全的地方以供参考。

2 关于本说明书

2.1 适用的文档

当地安全规则适用。

► 除了本说明书之外，阅读、理解并保存以下文档：

- 您所用切割配件的说明书和包装

2.2 本中所使用的符号



警告

- 此符号表示可能造成严重伤害或死亡的危险。
 - 这些措施表示可以避免严重伤害或死亡。

注意

- 此符号表示可能造成财产损失的危险。
 - 这些措施表示可以避免财产损失。

2.3 文本段落中的标识



该标识指本说明书中的某个章节。

3 概述

3.1 修边机

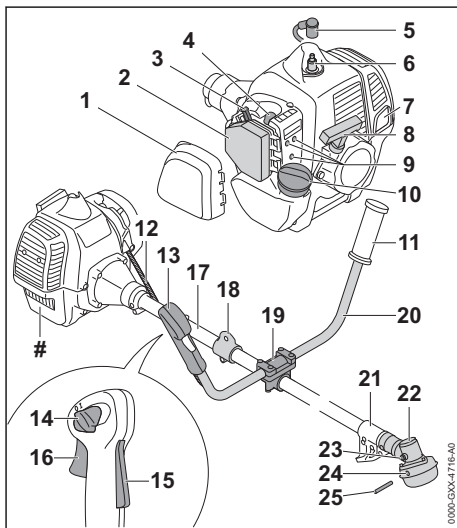

- 1 过滤器盖**
遮蔽空气过滤器。
- 2 空气过滤器**
过滤进入发动机的空气。
- 3 风门杆**
帮助起动发动机。
- 4 手动燃油泵**
为发动机起动提供方便。
- 5 火花塞插头**
将点火引线连接到火花塞
- 6 火花塞**
点燃发动机内的燃油与空气混合物。
- 7 消声器**
降低修边机噪音排放。

- 8 起动手柄**
用于起动发动机。
- 9 化油器调节螺钉**
用于精细调节化油器。
- 10 燃油箱盖**
闭上燃油箱。
- 11 手柄**
用于持握和控制修边机。
- 12 油门线**
将油门扳机连接到发动机。
- 13 控制把手**
用于操作、持握和控制修边机。
- 14 移动控件**
用于起动、运行和停止发动机。
- 15 油门扳机卡**
解锁油门扳机。
- 16 油门扳机**
控制发动机转速。
- 17 传动杆**
连接所有元件。
- 18 传送环**
用于将承载系统连接到修边机。
- 19 把手杆夹**
将把手杆连接到传动杆。
- 20 把手杆**
将控制把手和左侧手柄连接到传动杆。
- 21 支架**
用于安装防护罩。
- 22 齿轮壳体**
封闭齿轮箱。
- 23 螺旋塞**
关闭 STIHL 齿轮润滑脂的加注口。
- 24 止动销开口**
容纳止动销。
- 25 止动销**
用于安装切割配件时拦阻轴。
- # 带有序列号的额定值标签

3.2 防护罩和切割配件

插图显示了典型的护罩和切割配件。本说明书中列出了已核准的组合， 20。

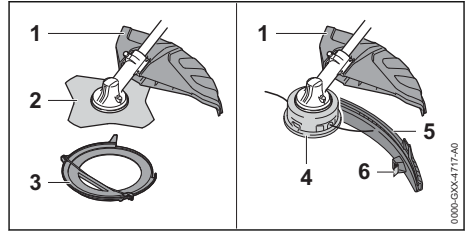

- 1 通用防护罩**
保护使用者远离飞溅的碎片，避免其触碰到切割配件。
- 2 割草刀片**
切割草坪和杂草。
- 3 传送防护装置**
有助于保护用户不与金属切割配件接触。
- 4 割草头**
割草头内装有割草绳。
- 5 裙边**
扩展通用防护罩，以便于割草头配合使用。
- 6 绳长限定刀片**
将多余的割草绳裁减到正确的长度。

3.3 符号

修边机和防护罩上可能设置的符号的含义：



此符号表示燃油箱。



此符号表示手动燃油泵。



START 此符号表示起动手柄，发动机在移动控件处于此位置时起动。



发动机在移动控件处于此位置时运行。

STOP-0 发动机在移动控件处于此位置时停止。



移动控件在此方向上移动以停止发动机。



发动机在风门杆处于此位置时起动。



发动机在风门杆处于此位置时准备起动。



该符号指示切割配件的转动方向。



该符号指示切割配件的额定速度。



4 重要安全信息

4.1 警告符号

修边机上的警告标记含义：



遵循安全提示并采取必要的预防措施。



请阅读、理解并保存说明书。



戴上防护眼镜、听力保护装置和安全帽。



穿上安全靴。



戴上工作手套。



遵循对反弹的安全提示并采取必要的预防措施。



遵循对飞溅碎片的安全提示并采取必要的预防措施。



保持安全距离。



请勿触摸灼热的表面。

4.2 预定用途

STIHL FS 230 修边机是为以下应用而专门设计的：

- 带割草头：刈割草坪
- 带割草刀片：刈割草坪和杂草

▲ 警告

- 将修边机用于其设计目的以外的用途可能造成严重或致命伤害并可能损坏财产。
 - ▶ 请按照本说明书所述使用修边机。

4.3 操作者

▲ 警告

- 未经指导的使用者无法识别或判断使用修边机所带来的风险。使用者或其他人员可能遭受严重或致命伤害。

▶ 请阅读、理解并保存说明书。



- ▶ 如果将修边机交给其他使用者：务必将说明书一起交给他们。
- ▶ 确保使用者符合以下要求：

- 使用者必须精力充沛。

- 使用者必须具有良好的身心状况才可操作和使用此修边机。身体、感知或心理能力受限的使用者，只有在负责人的监督下或接受其指导之后才可进行工作。

- 使用者能够识别和判断使用修边机所带来的风险。
- 使用者必须达到法定年龄，或正按照国家法律和法规在监督下接受行业培训。
- 在首次使用修边机之前，使用者接受过来自 STIHL 维修经销商或其他有经验的使用者的指导。
- 使用者不得在酒精、药物或毒品的影响下工作。

- ▶ 如果您有任何疑问：请联系 STIHL 维修经销商寻求帮助。
- 修边机的点火系统会产生电磁场。电磁场可能会对某些心脏起搏器造成干扰。这可能会造成严重或致命伤害。
 - ▶ 如果使用者佩戴心脏起搏器：请确保心脏起搏器不受影响。

4.4 防护服和防护装备

▲ 警告

- 操作时长发可能被吸入割灌机中。这可能会对使用者造成严重伤害。
 - ▶ 请将长发束好，使之高于肩部。
- 操作时物体将被高速甩出。这可能会对使用者造成伤害。



▶ 请佩戴贴身的**安全眼镜**。合适的**安全眼镜**经测试符合 EN 166 或国家法规，可从市场上购买，并带有相应的标记。

▶ 佩戴面罩。

▶ 请穿上以耐用材料制成的长裤。

- 机器在运行时发出噪音。噪音可能会损伤您的听力。

▶ 请佩戴听力保护装置。



- 掉落的物体可能造成头部受伤。

▶ 如果工作时物体可能掉落：请佩戴**安全帽**。



- 操作时会卷起尘土。卷起的尘土会损坏呼吸道并造成过敏反应。

▶ 如果产生灰尘：请佩戴防呼吸尘面罩。

- 不合适的服装会卡住木材、灌木或割灌机。未穿着合适工作服的使用者会面临遭受重伤的危险。

▶ 请穿贴身的衣服。

▶ 请取下围巾和首饰。

- 在操作时使用者可能会触碰到旋转的切割配件。这可能会对使用者造成严重伤害。

- ▶ 请穿上结实的鞋子。



- ▶ 如果您使用的是金属切割配件：请穿上钢制鞋头安全靴。

- ▶ 请穿上以耐用材料制成的长裤。

- 在安装和拆卸切割配件以及清洁或维护期间，用户可能会接触到切割配件或横切刀片的锋利边缘。这可能会对使用者造成伤害。



- ▶ 佩戴使用耐蚀材料做成的工作手套。

- 佩戴使用耐蚀材料做成的工作手套。这可能会对使用者造成伤害。

- ▶ 请穿上具有高抓地力鞋底的结实且不露脚趾的鞋子。

4.5 工作区域与周围环境

▲ 警告

- 旁观者，儿童或动物不了解割灌机或飞出的碎片的危险。这可能会对旁观者、儿童和动物造成严重伤害并导致财产损失。



- ▶ 禁止旁观者、儿童或动物进入工作区域的 15 m 范围内。

- ▶ 请保持距物体至少 15 m 的距离。
- ▶ 请勿使割灌机处于无人照看的状态。
- ▶ 确保儿童无法玩耍割灌机。

- 当发动机运行时，灼热的废气通过消声器排出。灼热的废气可能会引燃易燃材料并导致火灾。

- ▶ 请确保废气远离易燃材料。

4.6 安全状态

4.6.1 割灌机

若满足以下条件，则割灌机处于安全状态：

- 割灌机完好无损。
- 没有燃油从割灌机中泄漏。
- 燃油箱盖已关闭。
- 割灌机洁净。
- 操作元件正常工作且未经改动。
- 已加装本使用说明书中规定的切割配件和防护罩组合。
- 已正确加装切割配件和防护罩。
- 已加装专为该割灌机设计的 STIHL 原装配件。
- 配件已正确加装。
- 所有可接触到的螺钉和紧固件均已牢牢拧紧。
- 急速运转时切割配件不随之运转。

▲ 警告

- 如未处于安全状态，各部件无法再正常工作，安全装置也会失效，甚至发生燃油泄漏。人员可能严重受伤或死亡。

- ▶ 请使用完好无损的割灌机。

- ▶ 如果燃油从割灌机中漏出：请勿使用该割灌机，并联系 STIHL 专业经销商。

- ▶ 关闭燃油箱盖。

- ▶ 如果割灌机脏污：清洁割灌机。

- ▶ 切勿改动割灌机。例外：加装本使用说明书中规定的切割配件和防护罩组合。

- ▶ 如果操作元件无法正常工作：请勿使用割灌机。

- ▶ 加装专为该割灌机设计的 STIHL 原装配件。

- ▶ 按照本使用说明书所述加装切割配件和防护罩。

- ▶ 请根据本使用说明书或配件使用说明书中的描述加装配件。

- ▶ 牢牢拧紧松动的螺钉和紧固件。

- ▶ 若切割配件在急速运转时旋转：请排除故障。

- ▶ 切勿将物体插入割灌机的开口。

- ▶ 更换磨损或损坏的指示牌。

- ▶ 如有任何疑问：请联系 STIHL 专业经销商。

4.6.2 防护罩

如果遵循以下几点要求，防护罩则处于安全状态：

- 防护罩没有受损。

- 如果您在使用绳长限定刀片和裙边：绳长限定刀片和裙边安装正确。

▲ 警告

- 如果组件不符合安全要求，它们将无法再正常地工作，且安全装置可能会失效。这样会造成严重受伤。

- ▶ 只使用完好无损的防护罩进行工作。

- ▶ 如果您在使用绳长限定刀片和裙边：请使用安装正确的绳长限定刀片和裙边进行工作。

- ▶ 如果您有任何疑问：联系您的 STIHL 维修商。

4.6.3 割草头

如果遵循以下几点要求，割草头则处于安全状态：

- 割草头没有受损。

- 割草头没有卡住。

- 割草绳正确安装。

- 未超过磨损限值。

▲ 警告

- 如果它们处于不安全的条件下，割草头的部件或割草绳可能会停止并以高速甩出。这可能会造成严重的人身伤害。

- ▶ 只使用完好无损的割草头进行工作。

- ▶ 切勿使用金属物体代替尼龙割草绳。

- ▶ 观察并注意保证其处于磨损限值以内。

- ▶ 如果您有任何疑问，请务必咨询 STIHL 经销商。

4.6.4 金属切割配件

如果遵循以下几点要求，金属切割配件则处于安全状态：

- 金属切割配件和安装硬件没有损坏。
- 金属切割配件没有弯曲。
- 金属切割配件安装正确。
- 金属切割配件磨锐正确。
- 金属切割配件的刃口没有毛刺。
- 未超过磨损限值。
- 如果使用非 STIHL 生产的金属切割附件，它不能比 STIHL 批准的最大金属切割附件更重、更厚、形状不同、质量更差、直径更大。

▲ 警告

- 如果它们处于不安全的条件下，金属切割配件的部件可能会脱落并以高速甩出。这可能会造成严重的人身伤害。
 - ▶ 切勿使用损坏的金属切割配件或损坏的安装硬件进行工作。
 - ▶ 正确地磨锐金属切割配件。
 - ▶ 使用锉刀为刃口去毛刺。
 - ▶ 请让 STIHL 维修商调整金属切割配件的平衡。
 - ▶ 观察并注意保证其处于磨损限值以内。
 - ▶ 使用本说明中指定的金属切割附件进行使用。
 - ▶ 如果您有任何疑问，请务必咨询 STIHL 经销商。

4.7 燃油和加油

▲ 警告

- 此款割灌机使用的燃油由汽油和二冲程机油的混合物组成。燃油和汽油为高度易燃物。若燃油或汽油与明火或是高温物体接触，燃油或汽油可能会引发火灾或爆炸。人员可能重伤乃至死亡，同时可能造成财物损失。
 - ▶ 请勿使燃油和汽油接触高温和火源。
 - ▶ 请勿将燃油和汽油洒出。
 - ▶ 若燃油洒出：用布擦净燃油，并且当割灌机的所有零部件都干燥后，才能尝试启动发动机。
 - ▶ 请勿吸烟。
 - ▶ 请勿在火源附近加油。
 - ▶ 加油前关闭发动机并让其冷却。
 - ▶ 在距离加油地点至少 3 m 外启动发动机。
- 吸入的燃油蒸气和汽油蒸气可能导致人员中毒。
 - ▶ 避免吸入燃油蒸气和汽油蒸气。
 - ▶ 在通风良好的地点加油。
- 割灌机在工作过程中会升温。燃油受热膨胀，燃油箱中可能会出现超压。若此时打开燃油箱盖，燃油可能会喷出。喷出的燃油可能会燃烧。用户可能遭受重伤。
 - ▶ 请先让割灌机冷却，然后再打开燃油箱盖。

- 与燃油或汽油接触过的衣物更易燃。人员可能重伤乃至死亡，同时可能造成财物损失。
 - ▶ 若衣物接触了燃油或汽油：请更换衣物。
- 燃油、汽油和二冲程机油可能会污染环境。
 - ▶ 请勿将燃油、汽油和二冲程机油洒出。
 - ▶ 请遵照规定和环境要求处置燃油、汽油和二冲程机油。
- 若燃油、汽油或二冲程机油与皮肤或眼睛发生接触，可能会刺激皮肤或眼睛。
 - ▶ 避免接触燃油、汽油和二冲程机油。
 - ▶ 若是接触到皮肤：用大量的水和肥皂冲洗相应的皮肤部位。
 - ▶ 若是接触到眼睛：用大量的水冲洗眼睛至少 15 分钟并就医。
- 割灌机的点火装置会产生火花。火花可能会向外溅出，在易燃或易爆的环境中可能会引发火灾和爆炸。人员可能重伤乃至死亡，同时可能造成财物损失。
 - ▶ 按照本使用说明书所述使用火花塞。
 - ▶ 旋入火花塞并牢牢拧紧。
 - ▶ 用力压紧火花塞套管。
- 若为割灌机注入的燃油是由不合适的汽油或不合适的二冲程机油混合而成，或者汽油与二冲程机油的混合比例不正确，割灌机可能会损坏。
 - ▶ 按照本使用说明书所述混合燃油。
- 若燃油已存放了较长时间，汽油与二冲程机油的混合物可能会分离或老化。若将已分离或老化的燃油用于割灌机，割灌机可能会损坏。
 - ▶ 在为割灌机加油之前：彻底混合燃油。
 - ▶ 使用配制时间不超过 30 天的汽油与二冲程机油的混合物（STIHL MotoMix：5 年）。

4.8 作业

▲ 警告

- 若未正确启动发动机，用户可能无法控制割灌机。用户可能遭受重伤。
 - ▶ 按照本使用说明书所述启动发动机。
 - ▶ 若切割配件接触到地面或物体：请勿启动发动机。
- 启动发动机时，组合移动开关位于 **START** 位置。在 **START** 位置时，发动机转速高于怠速转速，发动机运转后切割配件将转动。用户可能遭受重伤。
 - ▶ 请勿触摸切割配件。
 - ▶ 按照本使用说明书所述启动发动机。
- 有时候，用户可能无法集中精力进行作业。用户可能无法控制割灌机，被绊倒或跌倒，导致严重受伤。
 - ▶ 冷静且慎重地工作。
 - ▶ 若光线和能见度较差：请勿使用割灌机作业。
 - ▶ 独自操作割灌机。
 - ▶ 以近地高度移动切割配件。

- ▶ 注意障碍物。
- ▶ 站立在地面上进行作业，并注意保持平衡。
- ▶ 若开始感到疲劳：休息一下。
- 发动机在运行时会产生废气。吸入的废气可能导致人员中毒。
 - ▶ 避免吸入废气。
 - ▶ 在通风良好的地点使用割灌机作业。
 - ▶ 若出现恶心，头痛、视力障碍、听力障碍或眩晕：结束作业并就医。
- 若用户在佩戴听力保护设备的情况下运行发动机，则其对噪音的感知和评估会受到限制。
 - ▶ 冷静且慎重地工作。
- 如果在组合移动开关位于**START**位置时使用割灌机，则用户无法以受控方式使用割灌机。用户可能遭受重伤。
 - ▶ 确保作业时组合移动开关位于**I**位置。
 - ▶ 按照本使用说明所述启动发动机。
- 旋转的切割配件可能会割伤用户。用户可能遭受重伤。
 - ▶ 请勿触摸正在旋转的切割配件。
 - ▶ 若切割配件被物体卡住：关闭发动机。然后再清除物体。
- 若使用过长的割草绳作业，割灌机可能会损坏。
 - ▶ 使用配有绳长限定刀片的合适防护罩。
- 若在切割配件被物体卡住时加大转速，割灌机可能会损坏。
 - ▶ 关闭发动机。然后再清除物体。
- 若在作业期间割灌机出现变化或表现异常，则割灌机可能处于不安全状态。人员可能重伤，也可能出现财物损失。
 - ▶ 结束作业并联系 STIHL 专业经销商。
- 割灌机在工作过程中会引起振动。
 - ▶ 戴上手套。



- ▶ 注意休息。
- ▶ 若出现血流不畅的症状：及时就医。
- 若切割配件在作业期间碰到异物，则该物体或其某些部分可能会高速飞出。人员可能受伤并造成财物损失。
 - ▶ 移除工作区域内的异物。
- 若旋转的切割配件碰到硬物，则可能产生火花，且切割配件可能会损坏。在易燃环境中，火花可能引发火灾。人员可能重伤乃至死亡，同时可能造成财物损失。
 - ▶ 请勿在易燃环境中作业。
 - ▶ 确保切割配件处于安全状态。
- 松开油门扳机后，切割配件会继续旋转一小段时间。人员可能重伤。
 - ▶ 等待切割配件彻底停止旋转。
- 在紧急情况下，用户可能会惊慌失措并忘记脱下承载系统。用户可能遭受重伤。
 - ▶ 练习脱下承载系统。

4.9 反作用力

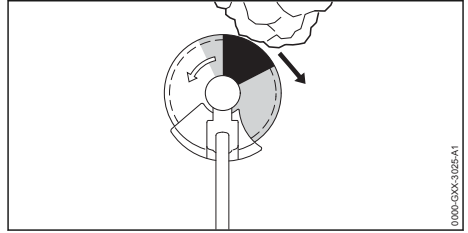

反弹可能由以下原因引起：

- 旋转金属切割配件的阴影区域或黑色区域与固体物体发生接触，并突然被刹住。
- 旋转的金属切割配件被夹在切口口。

黑色区域中存在的反弹危险最大。

▲ 警告

- 上述情况可能会使切割配件的旋转突然减缓或停止，并导致切割配件向右侧或使用者所在方向（如黑色箭头所示）甩出。用户可能会无法控制修边机。这会造成严重或致命伤害。
 - ▶ 务必用双手紧握修边机。
 - ▶ 按照本说明书所述使用工作技巧。
 - ▶ 请勿使用黑色区域进行切割。
 - ▶ 使用本说明书中所推荐的切割配件、防护罩和承载系统组合。
 - ▶ 正确地磨锐金属切割配件。
 - ▶ 请在锯链以全速运转时切割。

4.10 运输

▲ 警告

- 齿轮箱可能会在操作过程中变得灼热。此工作有烫伤风险。
 - ▶ 请勿触摸灼热的齿轮箱。
- 运输途中修边机可能翻转或移动。这会造成人身伤害并损坏财产。
 - ▶ 关闭发动机。
 - ▶ 如果安装了金属切割配件：安装运输保护装置。
 - ▶ 用绑扎带或捆扎网固定修边机，以防止其翻转和移动。
- 消声器和发动机在操作一段时间之后可能会变得灼热。此工作有烫伤风险。
 - ▶ 搬运由驱动轴正确保持平衡的修边机，使切割配件位于您的后方。

4.11 存储

▲ 警告

- 儿童不了解并且无法判断修边机的危险性，可能会受到严重伤害。
 - ▶ 关闭发动机。

- ▶ 如果安装了金属切割配件：安装运输保护装置。
- ▶ 将修边机存放在儿童无法触及的地方。
- 湿气可能会腐蚀修边机和金属组件上的电气触点。这样可能损坏修边机。
 - ▶ 在干燥且安全的环境中存放修边机。

4.12 清洁、保养与维修

▲ 警告

- 如果发动机在清洁、保养或维修期间运行，切割配件可能会意外启动。人员可能重伤，也可能出现财物损失。
 - ▶ 关闭发动机。
- 在发动机运行一段时间之后，消声器和发动机可能会变得灼热。这会造成人员烫伤。
 - ▶ 请等待消声器和发动机冷却。
- 作业过程中齿轮壳体可能变热。使用者可能被烫伤。
 - ▶ 请勿触摸灼热的齿轮壳体。



- 强力清洁剂、使用水柱或尖锐物品进行清洁可能会损坏割灌机、防护罩或切割配件。如未正确清洁割灌机、防护罩或切割配件，可能导致部件无法再正常运行，安全装置也会失效。人员可能重伤。
 - ▶ 按照本说明书所述清洁割灌机、防护罩和切割配件。
- 如未按照本使用说明书所述保养或维修割灌机、防护罩或切割配件，可能导致部件无法再正常运行，安全装置也会失效。人员可能严重受伤或死亡。
 - ▶ 按照本使用说明书所述保养或维修割灌机和防护罩。
 - ▶ 请按照所用切割配件的说明书或包装说明所述保养切割配件。
- 在清洁或维护切割配件期间，使用者可能会被锋利的切割刃割伤。使用者可能会受伤。
 - ▶ 请佩戴由耐用材料制成的工作手套。



5 准备修边机以备使用

5.1 准备割灌机

每次开始工作前必须执行下列步骤：

- ▶ 确保下列组件处于安全状态：
 - 割灌机， 4.6.1。
 - 防护罩， 4.6.2。
 - 割草头或金属切割配件， 4.6.3 或 4.6.4。
- ▶ 清洁割灌机， 15.1。
- ▶ 加装车把式把手， 6.1。

- ▶ 选择切割配件、防护罩和承载系统的组合， 20。
- ▶ 加装防护罩， 6.2。
- ▶ 如果通用防护罩与割草头配合使用：加装裙边和绳长限定刀片， 6.3.1。
- ▶ 加装割草头或金属切割配件， 6.4.1 或 6.5.1。
- ▶ 给割灌机加油， 8.2。
- ▶ 穿上并调整承载系统， 7.1。
- ▶ 调整车把式把手， 7.2。
- ▶ 调整割灌机的平衡， 7.3。
- ▶ 检查操作元件， 10.1。
- ▶ 如果无法执行这些步骤：请勿使用割灌机并联系 STIHL 专业经销商。

6 装配修边机

6.1 加装车把式把手

- ▶ 关闭发动机。

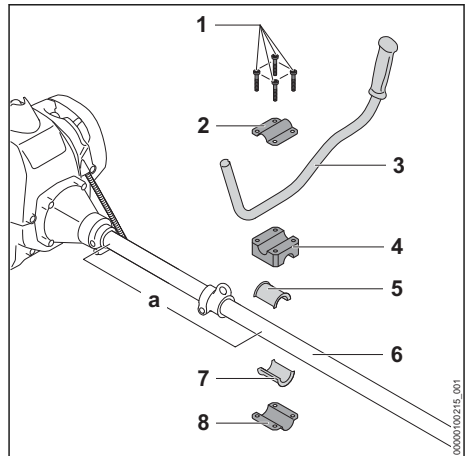

- ▶ 旋出螺钉 (1)。
- ▶ 按照 $a = 32.5$ cm 的间隔安放摩擦垫片 (7) 以及下半环夹 (8)。
- ▶ 安放夹块 (4) 及摩擦垫片 (5)。
- ▶ 将把手杆 (3) 插入夹零件 (4)。请勿将把手杆 (3) 夹在弯曲部位。
- ▶ 放置上半环夹 (2) 并对准，使孔对齐。
- ▶ 旋入螺钉 (1)。
- ▶ 向上转动把手杆 (3)，使其对准切割配件。
- ▶ 牢牢拧紧螺钉 (1)。

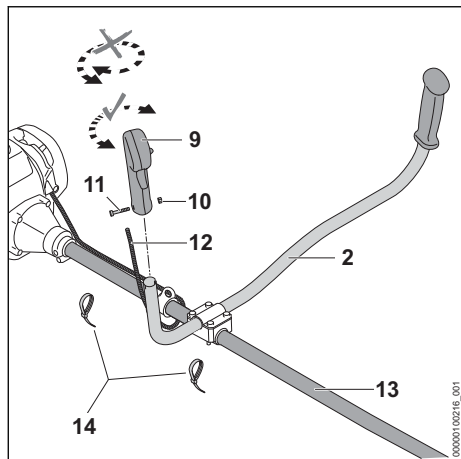

- ▶ 使控制把手 (9) 穿经轴 (13) 下方，期间切勿扭转控制把手 (9)。
- 油门线 (12) 敷设在轴 (13) 下方。
- ▶ 旋出螺钉 (11)。
- ▶ 将控制把手 (9) 安放在把手杆 (2) 上，使得控制把手 (9) 上的孔对准把手杆 (2) 上的孔，并且油门扳机朝着齿轮壳体的方向。
- ▶ 安装螺母 (10)。
- ▶ 旋入螺钉 (11) 并牢牢拧紧。
- ▶ 用 2 个线束扎带 (14) 将油门线 (12) 固定在轴 (13) 上。

不得再次取下车把式把手。

6.2 加装防护罩

- ▶ 关闭发动机。

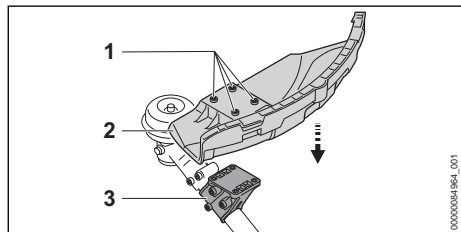

- ▶ 将防护罩 (2) 置于固定架 (3) 上，使得孔眼对齐。
 - ▶ 旋入螺钉 (1) 并牢牢拧紧。
- 不得再次取下防护罩 (2)。

6.3 安装和拆卸裙边

6.3.1 安装裙边

- ▶ 关闭发动机。

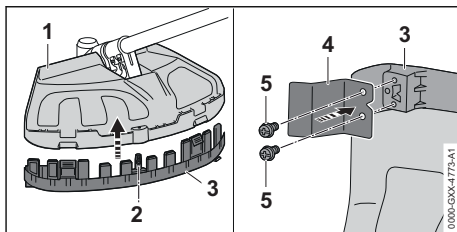

- ▶ 将裙边 (3) 推入通用防护罩 (1) 的导槽，直至无法推动。
- ▶ 插入螺钉 (2) 并牢牢拧紧。
- ▶ 将绳长限定刀片 (4) 安装到裙边 (3) 上，使开孔对齐。
- ▶ 插入螺钉 (5) 并拧紧。

6.3.2 拆下裙边

- ▶ 关闭发动机。

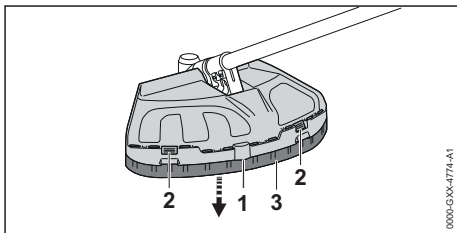

- ▶ 移除螺钉 (1)。
 - ▶ 压住锁定翼片 (2)，并取下裙边 (3)。
- 可以将绳长限定刀片 (3) 保留在裙边上。

6.4 安装和拆卸割草头

6.4.1 加装割草头

- ▶ 关闭发动机。

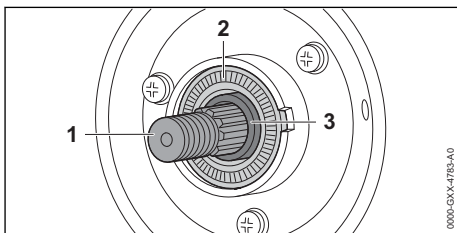

- ▶ 如果轴 (1) 和密封环 (2) 之间没有套管 (3)：请勿使用割灌机，联系 STIHL 专业经销商。

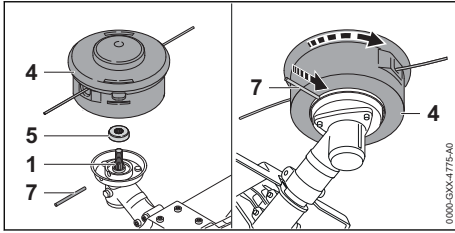

- ▶ 将推力板 (5) 置于轴 (1) 上, 使其较小的直径朝上。
- ▶ 将割草头 (4) 安装在轴 (1) 上, 然后用手逆时针转动割草头。
- ▶ 将止动销 (7) 插入孔中直至无法再移动, 然后将其按住。
- ▶ 逆时针转动割草头 (4), 直至止动销 (7) 啮合到位。轴 (1) 已被拦阻。
- ▶ 用手牢牢拧紧割草头 (4)。
- ▶ 取出止动销 (7)。

6.4.2 卸下割草头

- ▶ 关闭发动机。
- ▶ 将止动销插入孔中, 直至其无法再移动, 然后将其按住。
- ▶ 转动割草头 (3), 直到止动销啮合到位。轴此时已被拦阻。
- ▶ 沿顺时针方向拧下割草头。
- ▶ 取下止动销。
- ▶ 取下推力板。

6.5 拆下及安装金属切割配件

6.5.1 加装金属切割配件

- ▶ 关闭发动机。

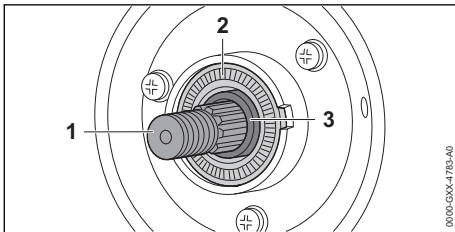

- ▶ 如果轴 (1) 和密封环 (2) 之间没有套管 (3): 请勿使用割灌机, 联系 STIHL 专业经销商。

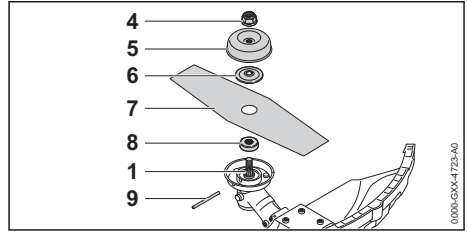

- ▶ 将推力板 (8) 置于轴 (1) 上, 使其较小的直径朝上。
- ▶ 将金属切割配件 (7) 放在压盘 (8) 上。
- ▶ 将止推垫圈 (6) 放在金属切割配件 (7) 上, 使其凸面朝上。
- ▶ 将转盘 (5) 放在止推垫圈 (6) 上, 使其闭合面朝上。
- ▶ 将止动销 (9) 插入孔中直至无法再移动, 然后将其按住。
- ▶ 逆时针转动金属切割配件 (7), 直至止动销 (9) 啮合到位。轴 (1) 已被拦阻。
- ▶ 逆时针旋上螺母 (4) 并牢固拧紧。
- ▶ 取出止动销 (9)。

6.5.2 卸下金属切割配件

- ▶ 关闭发动机。
- ▶ 将止动销插入孔中, 直至其无法再移动, 然后将其按住。
- ▶ 顺时针转动金属切割配件, 直到止动销啮合到位。轴此时已被拦阻。
- ▶ 沿顺时针方向旋出安装螺母。
- ▶ 取下止动销。
- ▶ 取下套件板、止推垫圈、金属切割配件和推力板。

7 为使用者调整修边机

7.1 安装和调整承载系统

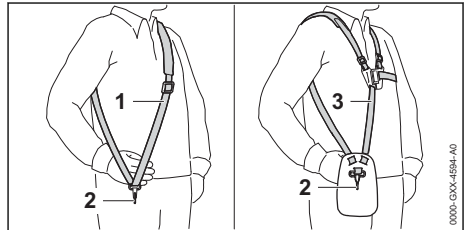

- ▶ 穿上单肩背带 (1) 或双肩背带 (3)。
- ▶ 调整单肩背带 (1) 或双肩背带 (3) 的长度, 使竖钩 (2) 位于右侧臀部下方约一手宽的位置。

7.2 调整车把式手柄

可以将车把式手柄设置在不同的位置以适应使用者的身高和臂长。

- ▶ 关闭发动机。
- ▶ 将割灌机的承载环挂到承载系统的竖钩上。

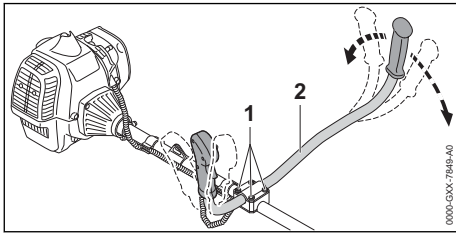

- ▶ 松开螺钉 (1)。
- ▶ 将车把式手柄 (2) 摆动到所需位置。
- ▶ 牢牢地拧紧螺钉 (1)。

7.3 调整修边机的平衡

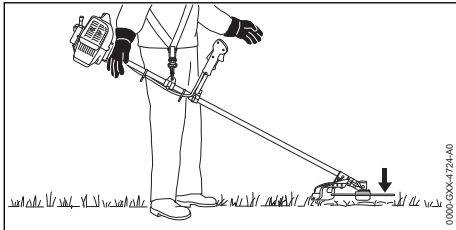

应将切割配件轻轻放置于地面上。

- ▶ 关闭发动机。

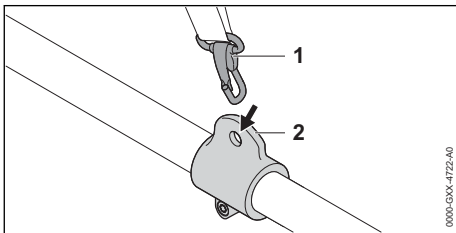

- ▶ 将传送环 (2) 连接到竖钩 (1)。
- ▶ 等待修边机停止摆动。
- ▶ 检查切割配件的位置。如果它需要调整：

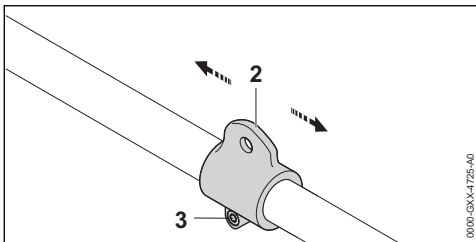

- ▶ 拧松螺钉 (3)。
- ▶ 在传动杆上将传送环 (2) 向上或向下移动，直至达到正确的平衡位置。
- ▶ 牢牢地拧紧螺钉 (3)。

8 混合燃油和给灌木切割机加油

8.1 混合燃料



本章配有相应的视频。



www.stihl.com/sxpweb

此款割灌机所用的燃油是由汽油和二冲程机油按照 1:50 的比例混合而成。

STIHL 建议使用 STIHL MotoMix 预调燃油混合物。

如果自行混合燃料，请仅使用 STIHL 二冲程机油或另一种符合 JASO FB、JASO FC、JASO FD、ISO-L-EGB、ISO-L-EGC 或 ISO-L-EGD 级别的高性能机油。

为能在机器使用寿命期间遵守排放限值，STIHL 指定使用 STIHL HP Ultra 二冲程机油或等效高性能机油。

- ▶ 确保汽油的辛烷值至少为 90 RON，且乙醇含量不超过 10% (巴西：27%)。
- ▶ 确保使用的二冲程机油符合要求。
- ▶ 视所需燃油量而定，按照 1:50 的混合比确定正确的二冲程机油量和汽油量。燃油混合示例：
 - 20 ml 二冲程机油，加 1 l 汽油
 - 60 ml 二冲程机油，加 3 l 汽油
 - 100 ml 二冲程机油，加 5 l 汽油
- ▶ 首先将二冲程机油倒入经许可的干净燃油罐中，然后添加汽油。
- ▶ 彻底混合燃油。

8.2 给割灌机加油

- ▶ 关闭发动机。
- ▶ 将割灌机放置在平整表面上，使燃油箱盖朝上。
- ▶ 使用湿布清洁燃油箱盖的周围区域。

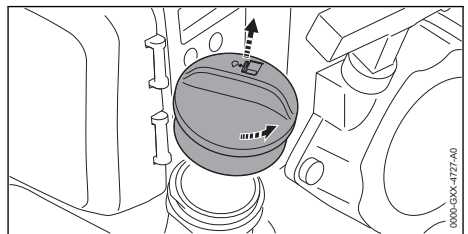

- ▶ 逆时针转动燃油箱盖，直至可以取下燃油箱盖。
- ▶ 取下燃油箱盖。

注意

- 若暴露于光照、日照下或处于极端温度中，混合燃油会很快分离或老化。若注入已分离或老化的燃油，割灌机可能会损坏。
 - ▶ 彻底混合燃油。
 - ▶ 请勿使用储存时间超过 30 天的燃油（STIHL MotoMix：5 年）。
- ▶ 注入燃油时，注意不要将燃油洒出，并且距燃油箱边缘至少 15 mm。

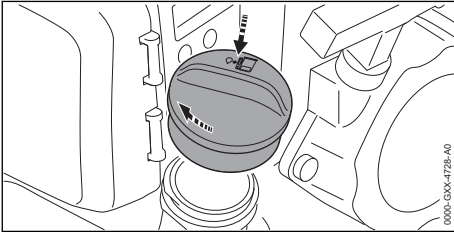



- ▶ 将燃油箱盖放在燃油箱上。
- ▶ 顺时针转动燃油箱盖，然后用手牢牢拧紧。燃油箱已关闭。

9 启动和停止发动机

9.1 选择正确的起动程序

什么时候必须为启动发动机做好准备工作？

如果以下条件之一适用，则必须为启动发动机做好准备工作：

- 发动机处于环境温度。
- 发动机在首次加速时停止。
- 发动由于燃油箱中的燃油用尽而停止。
- ▶ 为发动机做好启动准备工作， 9.2 然后启动发动机， 9.3。

什么时候可以不做准备工作便启动发动机？

如果发动机已持续运行至少 1 分钟且只是为了进行短暂工作休息而关闭，则可以不做准备工作便启动发动机。

- ▶ 启动发动机， 9.3。

9.2 准备启动发动机

- ▶ 选择正确的启动程序。
- ▶ 将割灌机放置于水平表面上，使切割配件不会接触到地面或其他物体。
- ▶ 加装传送防护挡。

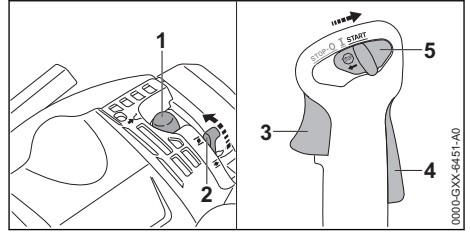

- ▶ 按压手动燃油泵 (1) 至少 5 次。
- ▶ 将风门杆 (2) 置于 I 位置。
- ▶ 按下油门扳机卡 (4) 并保持按住。
- ▶ 按下油门扳机 (3) 并保持按住。
- ▶ 将组合移动开关 (5) 置于 START 位置并保持住。
- ▶ 松开油门扳机 (3) 和油门扳机卡 (4)。组合移动开关 (5) 在 START 位置卡止。

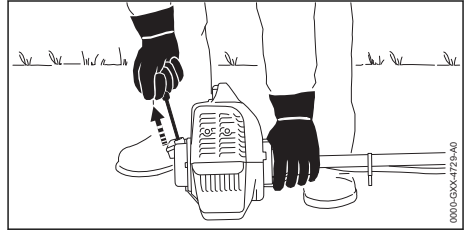

- ▶ 用左手按在发动机上将割灌机按在地面上。
- ▶ 右手缓慢拉出起动手柄，直至感受到阻力。
- ▶ 快速拉出起动手柄并放回，直至发动机点火一次并停止。
- ▶ 如果发动机没有停止：将风门杆置于 III 位置，以避免发动机淹缸，然后短暂按下油门扳机 (3)。发动机急速运转，启动过程完成。

9.3 启动发动机

- ▶ 选择正确的启动程序。
- ▶ 将割灌机放置于水平表面上，使切割配件不会接触到地面或其他物体。
- ▶ 加装传送防护挡。

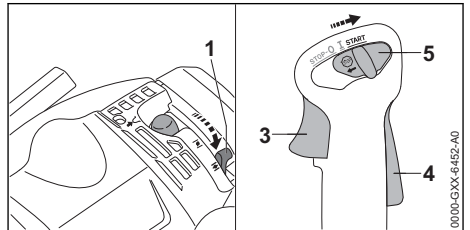

- ▶ 将风门杆 (1) 置于 III 位置。
- ▶ 按下油门扳机卡 (4) 并保持按住。
- ▶ 按下油门扳机 (3) 并保持按住。

- ▶ 将组合移动开关 (5) 置于**START**位置并保持住。
- ▶ 松开油门扳机 (3) 和油门扳机卡 (4)。
组合移动开关 (5) 在**START**位置卡止。

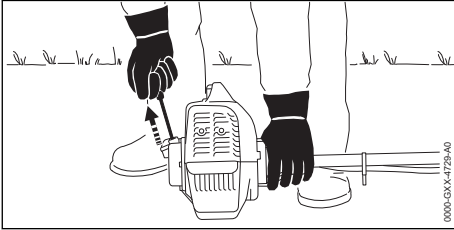

注意

- 若用脚或膝盖将割灌机压在地面上，割灌机可能会损坏。
 - ▶ 用左手将割灌机按在地面上。请勿站在或跪在轴上。
- ▶ 用左手将割灌机按在地面上。
- ▶ 右手缓慢拉出起动手柄，直至感受到阻力。
- ▶ 快速拉出起动手柄并放回，直至发动机运转。
- ▶ 短按油门扳机 (3)。
组合移动开关 (5) 跳至**I**位置。发动机急速运转。
- ▶ 若切割配件在急速运转时旋转：请排除故障。
急速运转未正确调整。
- ▶ 如果发动机未起动：做好发动机起动准备，然后再重新尝试起动发动机。

9.4 关闭发动机

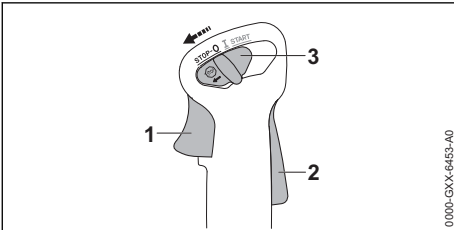

- ▶ 松开油门扳机 (1) 和油门扳机卡 (2)。
切割配件彻底停止运动。
- ▶ 将组合移动开关 (3) 置于**STOP-0**位置。
发动机停止。
- ▶ 若发动机未停止：
 - ▶ 将风门杆置于**I**位置并按压油门扳机 (1)。
发动机停止。
 - ▶ 请勿使用割灌机，联系 STIHL 专业经销商。
组合移动开关损坏。

10 测试修边机

10.1 检查操作元件

油门扳机卡和油门扳机

- ▶ 关闭发动机。
- ▶ 尝试按下油门扳机，而不按压油门扳机卡。
- ▶ 若能按下油门扳机：请勿使用割灌机，联系 STIHL 专业经销商。
油门扳机卡损坏。
- ▶ 按下油门扳机卡并保持按住。
- ▶ 按下油门扳机。
- ▶ 松开油门扳机和油门扳机卡。
- ▶ 若油门扳机/油门扳机卡活动困难或者未回弹至初始位置：请勿使用割灌机，联系 STIHL 专业经销商。
油门扳机或油门扳机卡损坏。

调整油门线

- ▶ 启动发动机。
- ▶ 按下油门扳机，而不按压油门扳机卡。
- ▶ 若发动机加速：调整油门线。
油门线未正确调整。

关闭发动机

- ▶ 启动发动机。
- ▶ 将组合移动开关置于**STOP-0**位置。
发动机停止。
- ▶ 若发动机未停止：
 - ▶ 将风门杆置于**I**位置并按压油门扳机。
发动机停止。
 - ▶ 请勿使用割灌机，联系 STIHL 专业经销商。
组合移动开关损坏。

11 操作修边机

11.1 在海拔地区调整化油器

如果您在海拔地区使用修边机，发动机将无法提供最佳功率。您可以调整化油器设置来获得发动机最佳功率。

- ▶ 起动发动机。
- ▶ 通过打开和关闭油门大约 1 分钟以预热发动机。

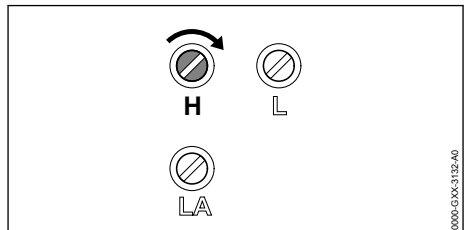

注意

- 如果在低海拔地区重新使用修边机，发动机可能会过热。
 - ▶ 执行标准设置。
- ▶ 顺时针转动高速螺钉 H，直到发动机提供最佳功率。

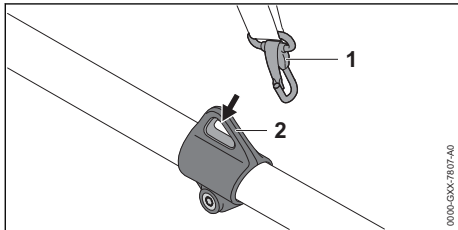
11.2 把持和控制修边机

- ▶ 将传送环 (2) 连接到竖轴 (1)。

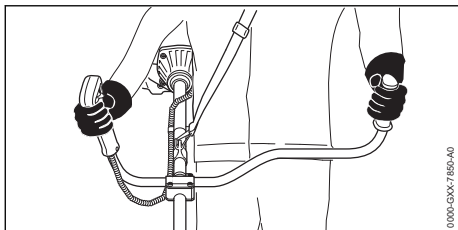

- ▶ 将右手放在控制把手上紧紧握住修边机 - 拇指扣住把手。
- ▶ 将左手放在左侧把手上紧紧握住修边机 - 拇指扣住把手。

11.3 刈割

切割配件与地面间的距离决定了切割高度。

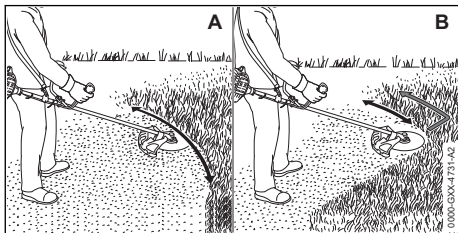
**使用割草头 (A) 刈割**

- ▶ 规律地来回移动割灌机。
- ▶ 缓慢且受控地向前移动。

使用割草刀片 (B) 刈割

- ▶ 使用金属切割配件的左侧部分刈割。
- ▶ 缓慢且受控地向前移动。

11.4 割草头上的割草绳进给

- ▶ 将旋转的割草头在地面上轻敲。大约增加 30 mm 的新绳。防护罩中的绳长限定刀片会将割草绳修剪到合适的长度。

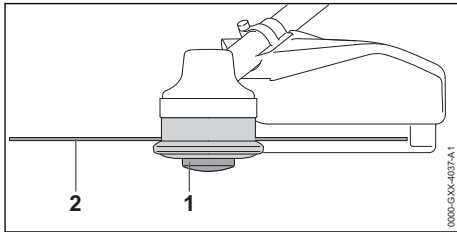

割草绳短于 25 mm 时，自动送绳装置不会运转。

- ▶ 关闭发动机。
- ▶ 按下割草头上的线轴 (1)，并将其按住。
- ▶ 拉出割草绳 (2)。
- ▶ 如果无法将割草绳 (2) 拉出到所需的长度：更换线轴 (1) 或割草头 (2)。
- ▶ 线轴已空。

12 工作结束后**12.1 工作结束后**

- ▶ 关闭发动机。
- ▶ 让修边机冷却。
- ▶ 如果修边机过湿：使修边机干燥。
- ▶ 清洁修边机。
- ▶ 清洁空气过滤器。
- ▶ 清洁防护罩。
- ▶ 清洁切割配件。
- ▶ 如果安装了金属切割配件：安装配套的运输保护装置。

13 运输**13.1 运输修边机**

- ▶ 关闭发动机。
- ▶ 如果安装了金属切割配件：安装配套的运输保护装置。

携带修边机

- ▶ 携带由驱动轴正确保持平衡的修边机，使切割配件位于您的后方。

车载运输修边机

- ▶ 加固修边机以防翻转和移动。

14 存储**14.1 存放割灌机**

- ▶ 关闭发动机。
- ▶ 若装有金属切割配件：加装合适的传送防护挡。

- ▶ 存放割灌机时注意符合下列条件：
 - 将割灌机存放在儿童的活动范围外。
 - 割灌机洁净干燥。
- ▶ 若割灌机的存放时间超过 30 天：
 - ▶ 拆卸切割配件。
 - ▶ 打开燃油箱盖。
 - ▶ 倒空燃油箱。
 - ▶ 关闭燃油箱。
 - ▶ 若有手动燃油泵：按压手动燃油泵至少 5 次。
 - ▶ 启动发动机并让发动机怠速运转，直至发动机停止。

15 清洁

15.1 清洁修边机

- ▶ 关闭发动机。
- ▶ 让修边机冷却。
- ▶ 使用湿布或 STIHL 树脂溶剂清洁修边机。
- ▶ 使用软刷清洁冷却空气槽。

15.2 清洁防护罩及切割配件

- ▶ 关闭发动机。
- ▶ 使用湿布或软刷清洁防护罩和切割配件。

16 保养

16.1 保养周期

保养周期取决于环境和操作条件。STIHL 建议采用以下保养周期：

每运行约 50 小时后

- ▶ 润滑齿轮箱。

每运行约 100 小时后

- ▶ 安装新火花塞。

每月：

- ▶ 请 STIHL 维修商清洁燃油箱。
- ▶ 请 STIHL 维修商清洁燃油箱中的拾取装置。

每 12 个月

- ▶ 请 STIHL 维修商更换燃油箱中的拾取装置。

16.2 润滑齿轮箱

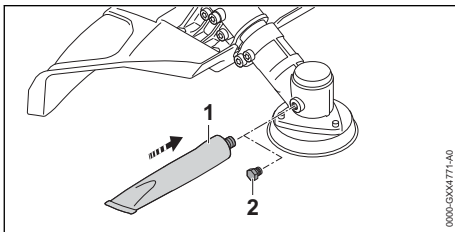

- ▶ 旋出螺旋塞 (2)。
- ▶ 若螺旋塞 (2) 上无可见的润滑脂：
 - ▶ 将一管“STIHL 齿轮润滑剂” (1) 置于开口处。
 - ▶ 向齿轮壳体内挤入 5 g STIHL 润滑脂。
 - ▶ 旋入螺旋塞 (2) 并牢牢拧紧。
 - ▶ 启动发动机并全速运转 1 分钟。STIHL 齿轮润滑脂均匀分布。

16.3 调整油门线

- ▶ 启动发动机。

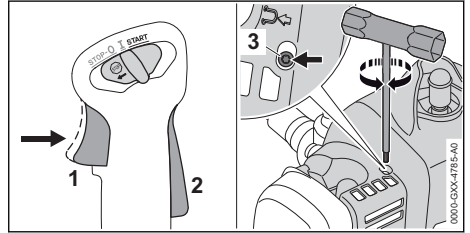

- ▶ 按下油门扳机 (1)，而不按压油门扳机卡 (2)。
- ▶ 若发动机加速：按住油门扳机 (1) 并逆时针转动螺钉 (3)，直至发动机转速不再明显下降。油门线过紧。
- ▶ 按住油门扳机 (1)，而不按压油门扳机卡 (2)。
- ▶ 顺时针转动螺钉 (3)，直至发动机加速。
- ▶ 逆时针转动螺钉 (3) 1.5 圈。发动机怠速运转，油门线调整正确。
- ▶ 关闭发动机。

16.4 磨锐和平衡金属切割配件

正确磨锐和平衡金属切割配件需要进行大量的练习。

STIHL 建议您找 STIHL 维修商重新磨锐和平衡金属切割配件。

17 维修

17.1 维修修边机及切割配件

修边机和切割配件不能由使用者维修。

- ▶ 如果修边机或切割配件受损：请勿使用该修边机或切割配件，并联系您的 STIHL 维修商。

18 故障排除

18.1 修边机故障排除

大多数故障都有相同的原因。

- ▶ 请执行以下操作：
 - ▶ 清洁空气过滤器。
 - ▶ 清洁或更换火花塞。
 - ▶ 执行标准设置。
 - ▶ 调整怠速。
 - ▶ 在高海拔地区操作时调整化油器。
- ▶ 如果故障仍然存在：采取下表中所述的措施。

状况	原因	修复措施
发动机无法启动。	油箱中燃油不足。	▶ 准备燃油混合物，并给修边机加油。
	发动机内机油溢流。	▶ 清理燃烧室。
	化油器过热。	▶ 让修边机冷却。 ▶ 启动发动机之前：按压手动燃油泵泡至少十次。
	化油器结冰。	▶ 让化油器升温到 +10°C。
发动机怠速运转不稳。	化油器结冰。	▶ 让化油器升温到 +10°C。
发动机在空转状态下停止转动	化油器结冰。	▶ 让化油器升温到 +10°C。

18.2 清洁空气过滤器

- ▶ 关闭发动机。

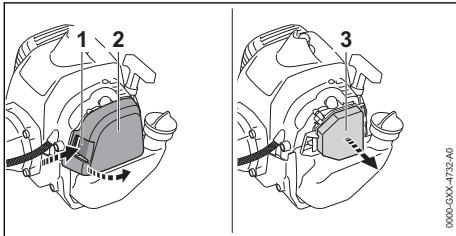

- ▶ 按压锁片 (1) 并取下过滤器盖 (2)。
- ▶ 使用湿布或毛刷清洁空气过滤器 (3) 的周围区域。
- ▶ 取出空气过滤器 (3)。
- ▶ 敲击空气过滤器 (3)。
- ▶ 如果空气过滤器 (3) 损坏：更换空气过滤器 (3)。
- ▶ 用温肥皂水清洗空气过滤器 (3)。
- ▶ 在流水下冲洗空气过滤器 (3)。
- ▶ 风干空气过滤器 (3)。
- ▶ 将 5 ml 二冲程发动机机油均匀地分配到空气过滤器 (3) 中。

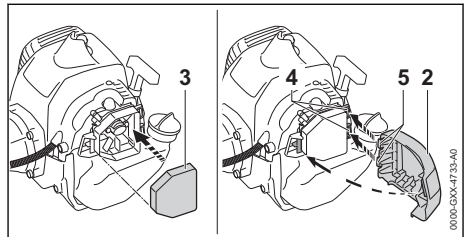

- ▶ 放入空气过滤器 (3)。
- ▶ 定位过滤器盖 (2)，使锁片 (5) 接合到槽口 (4) 中。
- ▶ 关闭过滤器盖 (2)。
听到过滤器盖 (2) 卡止的声音。

18.3 清洁火花塞清洁火花塞

- ▶ 关闭发动机。
- ▶ 让修边机冷却。

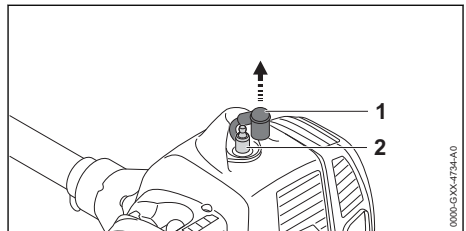

- ▶ 拔出火花塞插头 (1)。
- ▶ 如果火花塞 (2) 周围变脏：用一块布清洁火花塞 (2)。
- ▶ 拧下火花塞 (2)。

- ▶ 用布清洁火花塞 (2)。
- ▶ 如果火花塞 (2) 已被腐蚀：安装新火花塞 (2)。
- ▶ 插入火花塞 (2) 并牢牢拧紧。
- ▶ 将火花塞套管 (1) 按下到底。

18.4 执行标准设置

- ▶ 关闭发动机。

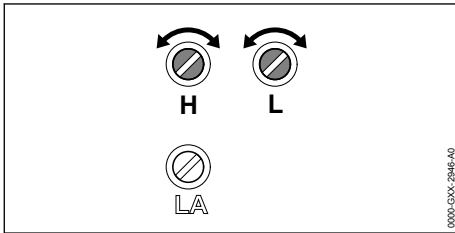

- ▶ 将主调节螺钉 H 逆时针旋转至极限位置。
- ▶ 将主调节螺钉 H 逆时针转动 1.5 圈。
- ▶ 顺时针转动怠速调节螺钉 L 至极限位置。
- ▶ 将怠速调节螺钉 L 逆时针转动 1 圈。

18.5 怠速调节

- ▶ 执行标准设置。
- ▶ 起动发动机。
- ▶ 通过打开和关闭油门大约 1 分钟以预热发动机。

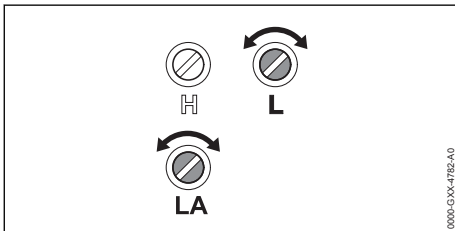

发动机在空转状态下停止转动

- ▶ 顺时针转动怠速螺钉 (LA)，直到切割配件开始旋转。
- ▶ 逆时针转动怠速螺钉 (LA) 一整圈。

空转时转数不匀或加速性能不好

- ▶ 逆时针转动低速螺钉 (L)，直到发动机运转和加速平稳。

发动机处于空转时切割配件开始运动

- ▶ 逆时针转动怠速螺钉 (LA)，直到切割配件停止旋转。
- ▶ 逆时针转动怠速螺钉 (LA) 一整圈。

18.6 清理燃烧室

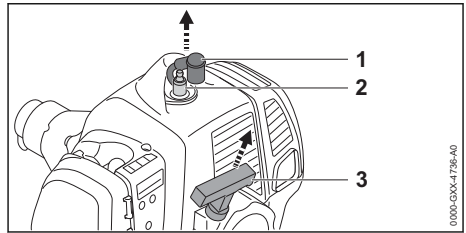

- ▶ 拔出火花塞插头 (1)。
- ▶ 旋出火花塞 (2)。
- ▶ 晾干火花塞 (2)。

警告

- ▶ 在拔出火花塞插头之后，如果拉动起动手柄，可能会产生不受控制的火花。在易燃或易爆的环境中火花可能造成火灾或爆炸。这会造成严重或致命伤害并损坏财产。

▶ 在拉动起动手柄之前，将移动控件移动到位置 **STOP-0**。

- ▶ 将移动控件移动到位置。
- ▶ 拉动起动手柄 (3) 几次，然后将其缓缓引导回原位。

燃烧室已清理。

- ▶ 插入火花塞 (2) 并牢牢拧紧。
- ▶ 连接火花塞插头 (1) 并将其用力按下。

19 技术规格

19.1 割灌机 STIHL FS 230

- 排量：36.3 cm³
- 根据 ISO 8893 的功率：1.48 kW (2.0 PS)，9000 rpm 时
- 空转转速：2800 rpm
- 输出轴最高转速：8900 rpm
- 允许的火花塞：Bosch WSR 6 F (由 STIHL 提供)
- 火花塞电极间隙：.5 mm
- 重量 (油箱空载，不含切割配件和防护罩)：7.1 kg
- 长度 (不含切割配件)：1824 mm
- 油箱最大容量：810 cm³ (.81 l)

19.2 声音值和振动值

声压级的 K 值为 2 dB(A)。声功率级的 K 值为 2 dB(A)。振动值的 K 值为 2 m/s²。

与割草头配合使用

- 根据 ISO 22868 测得的声压级 L_{peq}：98 dB(A)。
- 根据 ISO 22868 测得的声功率级 L_{weq}：108 dB(A)。
- 根据 ISO 22867 测得的振动值 a_{hv, eq}：

- 控制把手：5.4 m/s²。
- 左侧手柄：6.5 m/s²。

- 根据 ISO 22867 测得的振动值 $a_{hv, eq}$:
 - 控制把手：5.4 m/s²。
 - 左侧手柄：6.5 m/s²。

与金属切割配件配合使用

- 根据 ISO 22868 测得的声压级 L_{peq} :
98 dB(A)。
- 根据 ISO 22868 测得的声功率级 L_{weq} :
108 dB(A)。

有关履行振动指令 (雇主) 2002/44/EC 的信息参见 www.stihl.com/vib。

20 选择切割配件、防护罩和承载系统的组合。

20.1 切割配件、防护罩和承载系统的组合

切割配件	防护罩	承载系统
- 割草头 AutoCut C 26-2	- 通用防护罩，搭配裙边和绳长限定刀片	- 单肩背带 - 双肩背带，配有快脱装置
- 割草刀片 305-2 (直径 305 mm)	- 通用防护罩，无裙边	- 单肩背带 - 双肩背带，配有快脱装置

21 备件和配件

21.1 备件和配件

STIHL 这些符号表示 STIHL 原产备件和
 STIHL 原产配件。

STIHL 推荐用户使用 STIHL 原产备件和附件。

尽管进行了持续的市场观察，但 STIHL 仍无法判定其他制造商所产备件的可靠性、安全性和适合性；因此，STIHL 不能对这些部件的使用作出保证。

STIHL 原产备件和 STIHL 原产配件可从 STIHL 经销商处购买。

22 报废处理

22.1 处置割灌机

相关处置信息可从当地管理部门或 STIHL 专业经销商处获得。

处置不当会危害健康并污染环境。

- ▶ 根据当地法规，将 STIHL 产品 (包括包装) 送到合适的收集点进行回收。
- ▶ 请勿与生活垃圾一起丢弃。

www.stihl.com



0458-733-4221-C



0458-733-4221-C